



GN 1/2

6 RUNNERS















## Изотермический контейнер с фронтальной загрузкой для перевозки горячих, охлажденных и замороженных блюд

- Оснащен 6 направляющими с дифференцированным шагом, вмещает gastronormы GN 1/2 и 1/3 разной высоты.
- Объем: 30.5 литров.
- Контейнер удерживает тепло, ограничивая риск размножения бактерий, сохраняя при этом качество пищевых продуктов и органолептические характеристики.
- Изотермические характеристики соответствуют действующим нормам (EC Reg. 852/2004 – HACCP-) и техническим стандартам (EN12571 и Accord AFNOR AC D40-007).
- Легко штабелируется и переносится благодаря тележке Maxidolly.
- Изготовлены по технологии ротационного формования: контейнер и дверца имеют монолитную конструкцию (без углов, стыков и сварных швов).
- Долговечный: характеристики не меняются при повторном использовании.
- Полностью перерабатывается по окончании срока службы.

### ПРОИЗВОДСТВЕННЫЕ МАТЕРИАЛЫ

|                           |  |  |  |
|---------------------------|--|--|--|
| <b>Полиэтилен</b>         | внутренняя и внешняя стенки контейнера и двери; безопасен при контакте с пищевыми продуктами | <b>Полиуретан</b>                            | изоляционный материал между стенками контейнера и дверью; без CFC и HCFC |
| <b>Силиконовая резина</b> | уплотнитель  | <b>Полиамид, армированный стекловолокном</b> | петли  |
| <b>Нержавеющая сталь</b>  | ручки, защелки   | <b>ПОМ ацеталевые смолы</b>                  | ручки крышки   |

## ХАРАКТЕРИСТИКИ

|   |   |  |  |
|---|---|--|--|
|    | <p>Оснащен 6 направляющими с дифференцированным шагом (см. габаритный чертеж).</p>                            |    | <p>Вмещает:</p> <ul style="list-style-type: none"> <li>• 4 GN 1/2 высотой 65;</li> <li>• 3 GN 1/2 высотой 100;</li> <li>• 2 GN 1/2 высотой 150;</li> <li>• 1 GN 1/2 высотой 65 + 2 GN 1/2 высотой 100.</li> </ul>  |
|    | <p>Оснащён легко снимаемой дверцей, которая открывается на 240 ° для легкой очистки.</p>                      |     | <p>Эвтектические пластины GN 1/3: охлаждающие (белые с зеленым колпачком) и замораживающие (белые с желтым колпачком) для увеличения времени удержания температуры (по запросу).</p>   |
|   | <p>Легко снимаемая дверная прокладка.</p>   |   | <p>Защёлка из нержавеющей стали.</p>   |
|  | <p>Оборудован противоударными петлями, с высокой устойчивостью к нагрузкам.</p>                               |  | <p>Тележка Maxidolly:</p> <ul style="list-style-type: none"> <li>• нагрузка 150 кг;</li> <li>• 4 анти-трекинговых ролика с резиновым покрытием с сердечником из полипропилена</li> <li>• колёсики диам.: 100 мм;</li> <li>• 2 фиксир. колёсика;</li> <li>• 2 вращающихся колёсика.</li> </ul> <p>Доступна с ручкой из хрома или нержавеющей стали.</p> |
|  | <p>Ручки из нержавеющей стали с покрытием.</p>  |  | <p>Оснащен регулируемым выпускным клапаном.</p>  |
|  | <p>Доступен USB-регистратор данных (по запросу) для записи данных о температуре во время транспортировки.</p> |  | <p>Монолитная конструкция, без острых краев, стыков и сварных швов.</p>  |
|  | <p><b>Изолирован пенополиуретаном без содержания CFC и HCFC.</b></p>  | <p>°C</p>  | <p>Температура использования: – 30° до +100°С.</p>   |

## ТЕХНИЧЕСКИЕ ХАРАКТЕРИСТИКИ

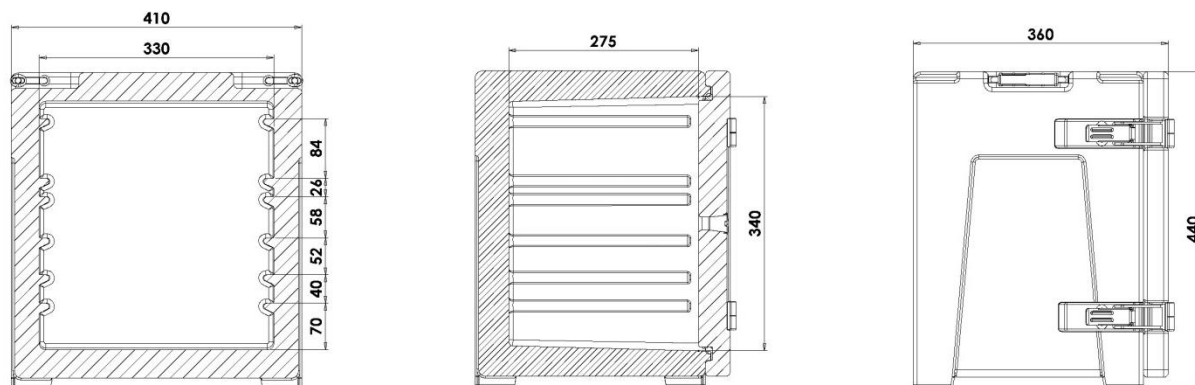

| Модель                                 | Артикул  | Цвет                      | Внеш. размеры (мм) | Внутр. разм. (мм) | Объём л | Вес Kg |
|--|----------|---------------------------|--------------------|-------------------|---------|--------|
| AF6                                    | AF060006 | серый/синий меланж        |                    |                   |         |        |
|  | AF060001 | синий                     | 410x360xh440       | 330x275xh340      | 30.5    | 7.5    |
|  | AF060004 | красный                   |                    |                   |         |        |
| Охлажд. пластина GN 1/3                | AGA003   | белый с зелёным колпачком | 176x325xh30        |                   |         | 1.3    |
| Замораж. пластина GN 1/3               | AGB003   | белый с жёлтым колпачком  | 176x325xh30        |                   |         | 1.6    |
| Тележка Maxidolly хромированная ручка  | MAXI0012 | серый/синий меланж        | 525x750xh965       |                   |         | 8      |
| Тележка Maxidolly ручка из нерж. стали | MAXI0011 | серый/синий меланж        | 525x750xh965       |                   |         | 8      |
| USB-регистратор данных                 | AFG002   |                           | 80x33xh14          |                   |         |        |

## ЗАПЧАСТИ

|                          |                    |                        |                                     |                                  |
|--------------------------|--------------------|------------------------|-------------------------------------|----------------------------------|
|                          |                    |                        |                                     |                                  |
| <b>RRI019</b>            | <b>RRI022</b>      | <b>RRI113</b>          | <b>RRI130</b>                       | <b>RRI030</b>                    |
| Комплект чехлов на ручки | Комплект прокладок | Полный комплект петель | Блокирующий комплект из нерж. стали | Комплект вентиляционного клапана |
| 2 штуки в упаковке       | 5 штук в упаковке  | 2 штуки в упаковке     | 4 штуки в упаковке                  | 10 штук в упаковке               |



Via Savigliano 34 - 12030 Monasterolo di Savigliano (CN)  
 Tel. +39 0172812600 - Fax +39 017285991 - info@melform.com  
 GPS: Lat 44.681363 - Long 7.624809  
[www.melform.com](http://www.melform.com)